

规格图

单位:mm

RBS-160

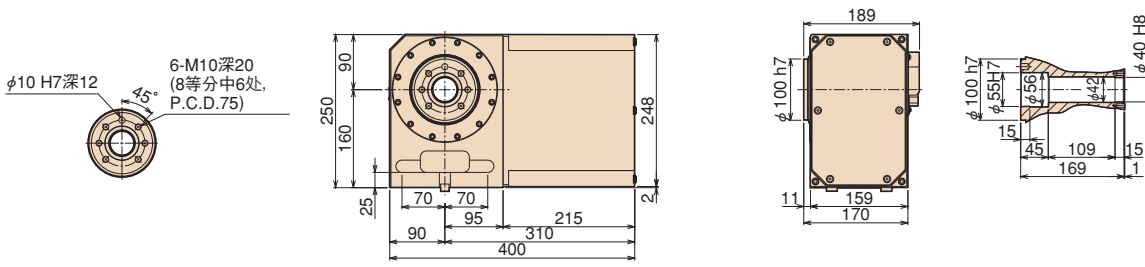

RBS-250

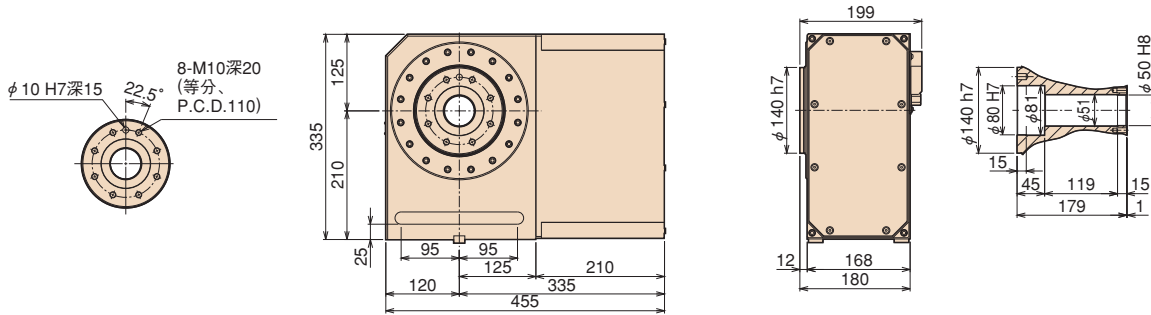

RBS-320

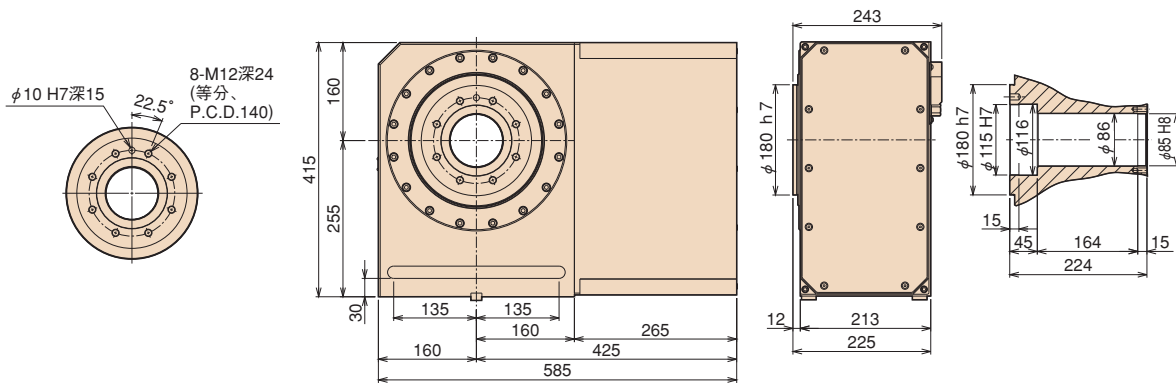

注)上述外观尺寸为FANUC规格。其他厂家的伺服马达时,尺寸有变大。

RBS

TBS

RWE/RWA
RN

RWE/RWA-B
RNCV-B

RNCM

RBA

RBA-K
RNCK

RCH
RNC

RCV
RNCV

RN-N
(多轴)

TWA/TN

TTNC

THNC

TTNC-N
(多轴)

RC
RH

RUA

TSUA

RDS

RTV
RTT

RCB

单轴NC
控制器

附件

选项

资料

夹紧齿块、螺栓

单位:mm

	使用数	适用T槽齿距	适用T槽宽度	A	B	C	D	E	F	G	H	I	J	K	L	M
RBS-160	2	—	14	—	—	—	—	—	—	—	17	8	60	—	23	12
RBS-250	4	40~120	18	25	12	80	12	33	35	22	21	11	65	40	28	16
RBS-320	4	55~147	18	30	15	90	16	31	43	25	21	11	70	46	28	16

注)1. 安装指定的上述T槽齿距外的齿距时,夹紧齿块、螺栓等可以从市场上购买,或者请从我公司特殊订单产品(选项)中订购。

型号 I

