

规格图

单位:mm

TTNC-631

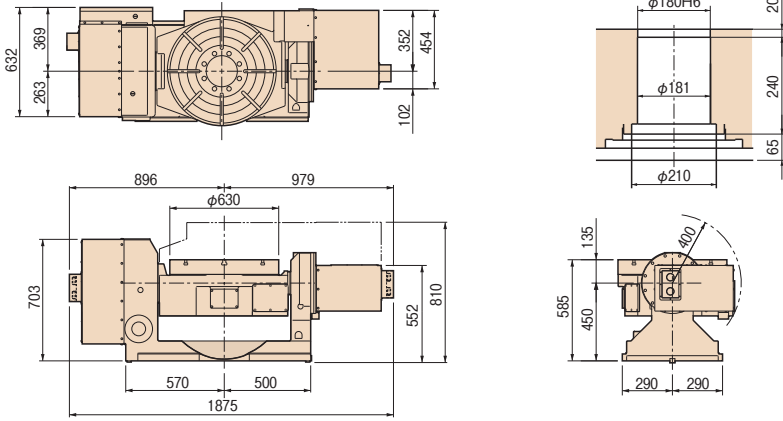

TTNC-1001

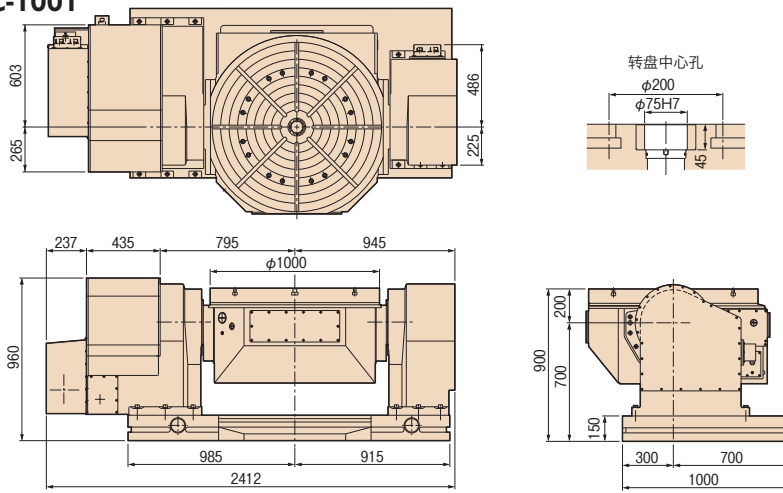

TTNC-1500

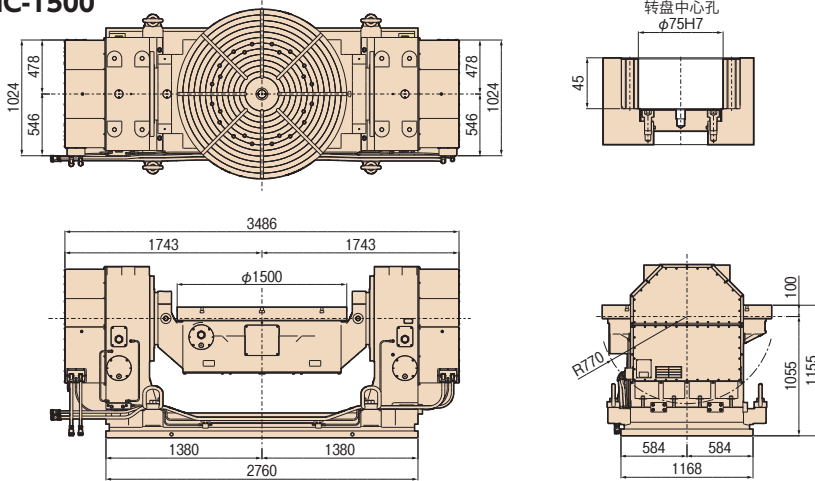

RBS

TBS

RWE/RWA
RN

RWE/RWA-B
RNCV-B

RNCM

RBA

RBA-K
RNCK

RCH
RNC

RCV
RNCV

RN-N
(多轴)

TWA/TN

TTNC

THNC

TTNC-N
(多轴)

RC
RH

RUA

TSUA

RDS

RTV
RTT

RCB

单轴NC
控制器

附件

选项

资料

注) 上述外观尺寸为FANUC规格。其他厂家的伺服马达时, 尺寸有变大。

夹紧齿块、螺栓

单位:mm

| 型号 | 使用数 | 平面设计图 | 适用T槽齿距 | 适用T槽宽度 | A | B | C | D | E | F | G | H | I | J | K | L | M | |
|-----------|-----|-------|--------|-------------------|----|----|----|-----|----|----|----|----|----|------|-----|-----|------|----|
| TTNC-631 | I | 4 | a b | 168~450 80~267 | 18 | 40 | 20 | 110 | 18 | 42 | 50 | 25 | 21 | 11 | 70 | 46 | 28 | 16 |
| TTNC-1001 | II | 8 | — | — | 24 | 50 | 20 | 74 | 20 | 18 | 36 | 70 | 29 | 16 | 130 | 70 | 40 | 22 |
| TTNC-1500 | II | 10 | — | — | 28 | 60 | 28 | 95 | 29 | 16 | 50 | 95 | 22 | 17.5 | 146 | 100 | 41.3 | 24 |

注) 1. *平面设计b时, 安装方法需要进行协商。

注) 2. 安装指定的上述T槽齿距外的齿距时, 夹紧齿块、螺栓等可以从市场上购买, 或者请从我公司特殊订单产品(选项)中订购。

平面设计图a

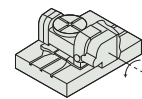

平面设计图b

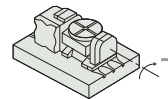

型号 I

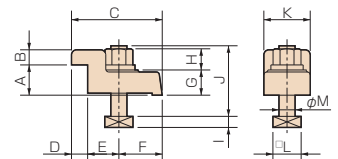

型号 II

